

# STARKES LICHT FÜR EIN STARKES SPIEL

BEDARFSGERECHTE SPORTPLATZBELEUCHTUNG



ENERGIEEFFIZIENT UND WARTUNGSARM

FLÄCHENSTRAHLER RISE –  
PRÄZISE LICHTLENKUNG FÜR  
SPORTLICHE SPITZENLEISTUNGEN

# LED LÖST HOCHDRUCK-ENTLADUNGSLAMPEN AB

Nicht nur aus Gründen der Energieeinsparung und Wartungseffizienz wird die Sanierung von Beleuchtungsanlagen mit alter, stromintensiver Technologie auf Sport-, Freizeitanlagen und grossen Plätzen dringlich.

Der Ausphasungsplan der EU, dessen Anforderungen die Schweiz identisch übernimmt, sieht vor, dass die noch weit verbreiteten Hochdruck-Entladungslampen zum Wohle der Umwelt spätestens per 24. Februar 2027 verboten werden. Für bestimmte Komponenten herkömmlicher Beleuchtungsanlagen steht jetzt schon kein Ersatz mehr für die Wartung zur Verfügung, und es muss gehandelt werden.

## VERBOT DER HOCHDRUCK-ENTLADUNGSLAMPEN BIS SPÄTESTENS 2027

«LED-TECHNIK REDUZIERT DEN ENERGIEVERBRAUCH UND HAT EINE UM DAS MEHR ALS 10-FACHE LÄNGERE LEBENSDAUER, WAS DIE WARTUNGSZYKLEN AUF EIN MINIMUM REDUZIERT.»

Quelle: Schweizer Licht Gesellschaft SLG, Schweizerischer Fussballverband (SFV)

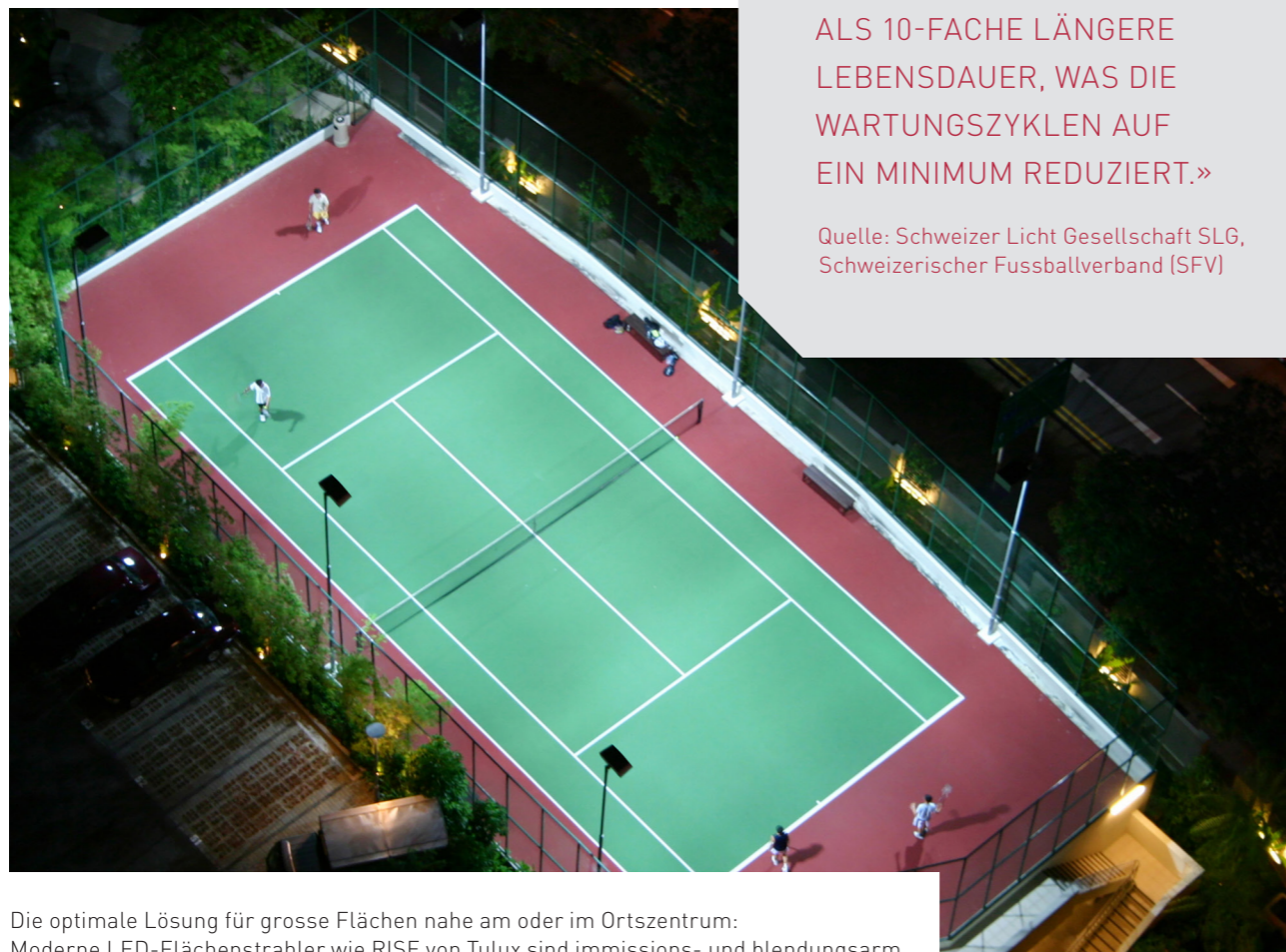

Die optimale Lösung für grosse Flächen nahe am oder im Ortszentrum: Moderne LED-Flächenstrahler wie RISE von Tulux sind immissions- und blendungsarm.

# DIE VORTEILE

DIE VORTEILE VON LED GEGENÜBER HERKÖMMLICHEN BELEUCHTUNGEN VON SPORTPLÄTZEN UND AUSSENFLÄCHEN:



Je nach Ausgangslage um bis zu 60% geringere Betriebskosten



Lange Lebensdauer



Einfacher Technologiewechsel



Attraktive Fördergelder



Wartungsarmer Unterhalt



Sofort einsatzbereit: Lampen-Aufwärmphase entfällt

## PROFITIEREN SIE VON UNSEREM SERVICE RUND UM DAS THEMA BELEUCHTUNGSSANIERUNG:

- Bedürfnisabklärung
- Normgerechte Lichtplanung und Energieberechnung
- Projektbegleitung
- Entwicklung, Lieferung und Produktion von Standardleuchten und massgeschneiderten Sonderleuchten
- Lichttechnische Präzisionsmessungen nach Verbandsvorgaben
- Aftersales/technischer Support

# FLÄCHENSTRAHLER RISE – SPORTPLÄTZE OPTIMAL BELEUCHTET

## FÜNF GRÜNDE, DIE ÜBERZEUGEN

**1. Höchste Flexibilität für grosse Flächen**

Dank verschiedener Strahlereinheiten mit Leuchtenlichtströmen von 32 000 lm bis 178 000 lm.

**2. Licht dort, wo es benötigt wird**

Wählbare Optiken – asymmetrisch breit oder asymmetrisch eng strahlend – lenken das Licht präzise auf den Platz und vermeiden Streulicht sowie Blendung.

**3. Licht, das sich dem Nutzer anpasst**

Die Dimmung der Lichtstärke über DALI-2 passt das Licht den unterschiedlichen Nutzungsszenarien, z. B. Training oder Wettkampf, an und spart Energie. Erhältlich mit Funkmodul für die drahtlose Steuerung.

**4. Standfest bei sämtlichen Wind- und Wetterbedingungen**

Ausgestattet mit einer Schutzklasse von IP65/IK08 und einer geringen Windangriffsfläche.

**5. Betriebswirtschaftlich sinnvoll**

Hohe Energieeffizienz von bis zu 140 lm/W und lange LED-Lebensdauer von bis zu 100 000 Stunden senken die Betriebskosten erheblich. Servicefreundlich dank externem Gerätekasten am Kandelaber.

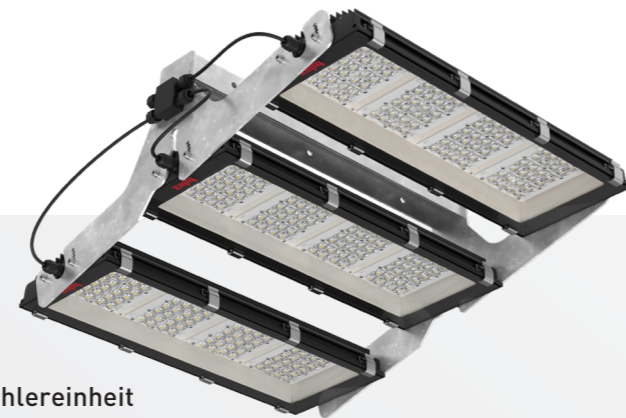

**Strahlereinheit mit drei Modulen**  
150 000 lm – 178 000 lm



**Strahlereinheit mit zwei Modulen**  
100 000 lm – 120 000 lm

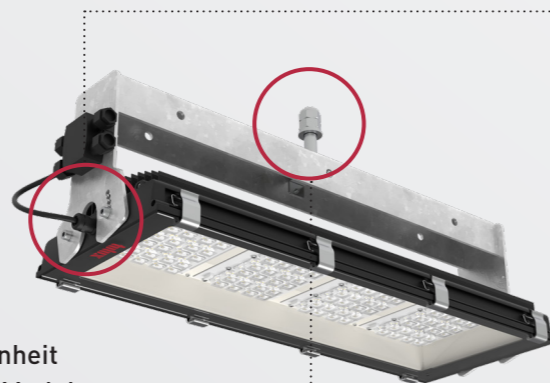

**Strahlereinheit mit einem Modul**  
32 000 lm – 60 000 lm



**EINSATZBEREICHE:**

- Fussballplätze Amateure/1. Liga
- Tennisplätze
- Schulsportanlagen
- Anlagen für Freizeitsport, wie z. B. Beachvolleyball, Reiten, Skateboard
- Aussenflächen mit erhöhtem Lichtbedarf, wie z. B. Logistikflächen



360° drehbar

Anstellwinkel einstellbar

**DECKT SÄMTLICHE NUTZUNGSSZENARIEN FÜR SPORTPLÄTZE AB!**

Drehbare Strahlereinheiten und einstellbare Module lenken das Licht präzise auf den Platz.



← Jetzt QR-Code scannen und online noch mehr über den Flächenstrahler RISE erfahren



**FÖRDERGELDER FALLEN BEI DER INVESTITIONSRECHNUNG INS GEWICHT**

Erfahren Sie mehr über das Förderprogramm von Lightbank für den Beleuchtungsersatz von Aussensportplätzen, oder lassen Sie sich von unseren Experten beraten.

Alle Informationen finden Sie hier: [www.lightbank.ch](http://www.lightbank.ch)

Beispiel Fussballplatz Tuggen (SZ):  
Optimales Resultat: Der Torraum wurde lichttechnisch verbessert, der Platz erstrahlt präzise, die Umgebung bleibt dunkel.



← Jetzt QR-Code scannen und mehr über das Fallbeispiel Fussballplatz Tuggen (SZ) erfahren

# GESTEIGERTE WIRTSCHAFTLICHKEIT UND KOMFORT FÜR SPORTANLAGEN

**NORMGERECHTE BELEUCHTUNG BRAUCHT PROFESSIONELLE PLANUNG.**

Beginnend bei den Sehanforderungen, die je nach Sportart und Typ des Spielbetriebs – von Freizeit bis Wettkampf – unterschiedlich sind, sowie unter Berücksichtigung des Standorts der Zuschauer wünschen sich Betreiber Flexibilität bei der Beleuchtung. So kann man unterschiedlichen Nutzungsszenarien gerecht werden und dabei geschickt Energie- und Wartungskosten sparen.

## DURCHSCHNITTLICHE JÄHRLICHE EINSPARUNG

über 10 Jahre Laufzeit/Beispiel Fussballplatz 1. Liga

	Altanlage	Neuanlage	Ersparnis
Installierte Leistung (W)	37 440	24 825	
Leuchtenlichtausbeute (lm/W)	96,15	111,1	
Energie in CHF	7207	4779	
Wartung in CHF	1000	-	
Betriebskosten total in CHF	8207	4779	
<b>Einsparung p.a. in CHF</b>		<b>3428</b>	<b>-42 %</b>

Einsparrechnung am Beispiel der Sanierung eines 1.-Liga-Fussballplatzes von herkömmlicher Beleuchtung auf LED-Beleuchtung der neuesten Generation mit dem Flächenstrahler RISE bei einem Strompreis von 0.35 CHF/kWh und 550 Nutzungsstunden jährlich.

TULUX AG  
TÖDISTRASSE 4  
CH-8856 TUGGEN  
T +41 55 465 60 00  
F +41 55 465 60 01  
INFO@TULUX.CH

[WWW.TULUX.CH](http://WWW.TULUX.CH)



**SLG**   
mitglied