

# UNA LUCE POTENTE PER UN GIOCO INTENSO

ILLUMINAZIONE PER IMPIANTI SPORTIVI  
IN GRADO DI SODDISFARE QUALSIASI ESIGENZA



EFFICIENZA ENERGETICA E MANUTENZIONE RIDOTTA

PROIETTORI AD AMPIA SUPERFICIE RISE:  
ORIENTAMENTO PRECISO DELLA LUCE  
PER PRESTAZIONI SPORTIVE DI ALTO  
LIVELLO

# IL LED SOSTITUISCE LE LAMPADE A SCARICA AD ALTA INTENSITÀ

La necessità di ristrutturare impianti di illuminazione che impiegano tecnologie obsolete e ad alto consumo energetico all'interno di impianti sportivi e ricreativi e nelle grandi piazze sta diventando una questione urgente, non solo per motivi legati al risparmio energetico e all'efficienza in termini di manutenzione.

Il piano di eliminazione graduale delle lampadine previsto dall'UE, secondo requisiti adottati conformemente dalla Svizzera, prevede che, per il bene dell'ambiente, le lampade a scarica ad alta intensità, ancora ampiamente impiegate, siano vietate al più tardi entro il 24 febbraio 2027. La mancanza di ricambi per la manutenzione di determinati componenti utilizzati nei tradizionali impianti di illuminazione impone un'azione rapida.

## DIVIETO DI UTILIZZO DELLE LAMPADE A SCARICA AD ALTA INTENSITÀ AL PIÙ TARDI ENTRO IL 2027

«LA TECNOLOGIA LED RIDUCE  
IL CONSUMO DI ENERGIA E  
ASSICURA UNA DURATA FINO  
A 10 VOLTE MAGGIORE,  
RIDUCENDO COSÌ AL MINIMO  
I CICLI DI MANUTENZIONE.»

Fonte: Associazione Svizzera per la luce SLG,  
Associazione Svizzera di Football ASF



La soluzione ottimale per grandi aree in prossimità o nei centri abitati: i moderni proiettori LED ad ampia superficie, come il modello RISE di Tulux, hanno indici di immissione e di abbagliamento ridotti.

## I VANTAGGI

I VANTAGGI DELLA TECNOLOGIA LED RISPETTO A UN'ILLUMINAZIONE TRADIZIONALE IN IMPIANTI SPORTIVI E AREE ESTERNE:



Costi operativi ridotti  
fino al 60%, a seconda della  
situazione di partenza



Lunga durata



Manutenzione  
ridotta

Interessanti  
sovvenzioni



Conversione  
semplice alla  
nuova tecnologia



Subito funzionante:  
le lampade non hanno bisogno  
di riscaldarsi



### APPROFITTA DELLA NOSTRA ASSISTENZA IN MATERIA DI RISANAMENTO ILLUMINOTECNICO:

- Definizione delle esigenze
- Progettazione illuminotecnica e calcolo dell'energia a norma di legge
- Assistenza durante il progetto
- Sviluppo, fornitura e produzione di lampade standard e di lampade speciali su misura
- Misurazioni illuminotecniche di precisione secondo le disposizioni previste dalle associazioni
- Aftersales/supporto tecnico

# PROIETTORI AD AMPIA SUPERFICIE RISE: ILLUMINAZIONE OTTIMALE DI IMPIANTI SPORTIVI

## CINQUE RAGIONI CONVINCENTI

### 1. Massima flessibilità per ampie superfici

Grazie a diverse unità proiettore con flussi luminosi compresi tra 104.000 lm e 190.000 lm.

### 2. Orientamento della luce laddove necessaria

Le configurazioni selezionabili (fascio ampio e asimmetrico o stretto e asimmetrico) orientano con precisione la luce sulle superfici da illuminare, evitando dispersioni e abbagliamenti.

### 3. Adattabilità della luce all'utente

La regolazione dell'intensità luminosa tramite DALI2 adatta la luce ai vari scenari di utilizzo, ad es. allenamento o partita, risparmiando energia.

### 4. Stabilità con qualsiasi condizione atmosferica e di vento

Con grado di protezione IP65/IK08 e ridotta superficie esposta al vento.

### 5. Convenienza a livello economico

L'elevata efficienza energetica (fino a 125 lm/W) e la lunga durata dei LED (fino a 100.000 ore) riducono notevolmente i costi operativi. Facilità di manutenzione grazie alla box con apparecchiature elettroniche esterna sul candelabro.



Unità proiettore  
con tre moduli  
156.000 lm - 190.000 lm

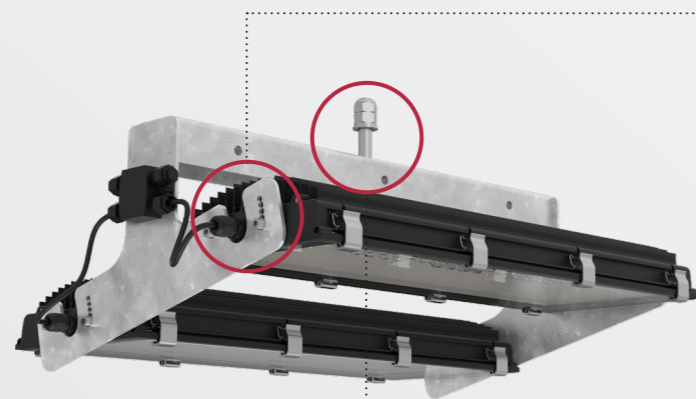

Unità proiettore  
con due moduli  
104.000 lm - 126.000 lm

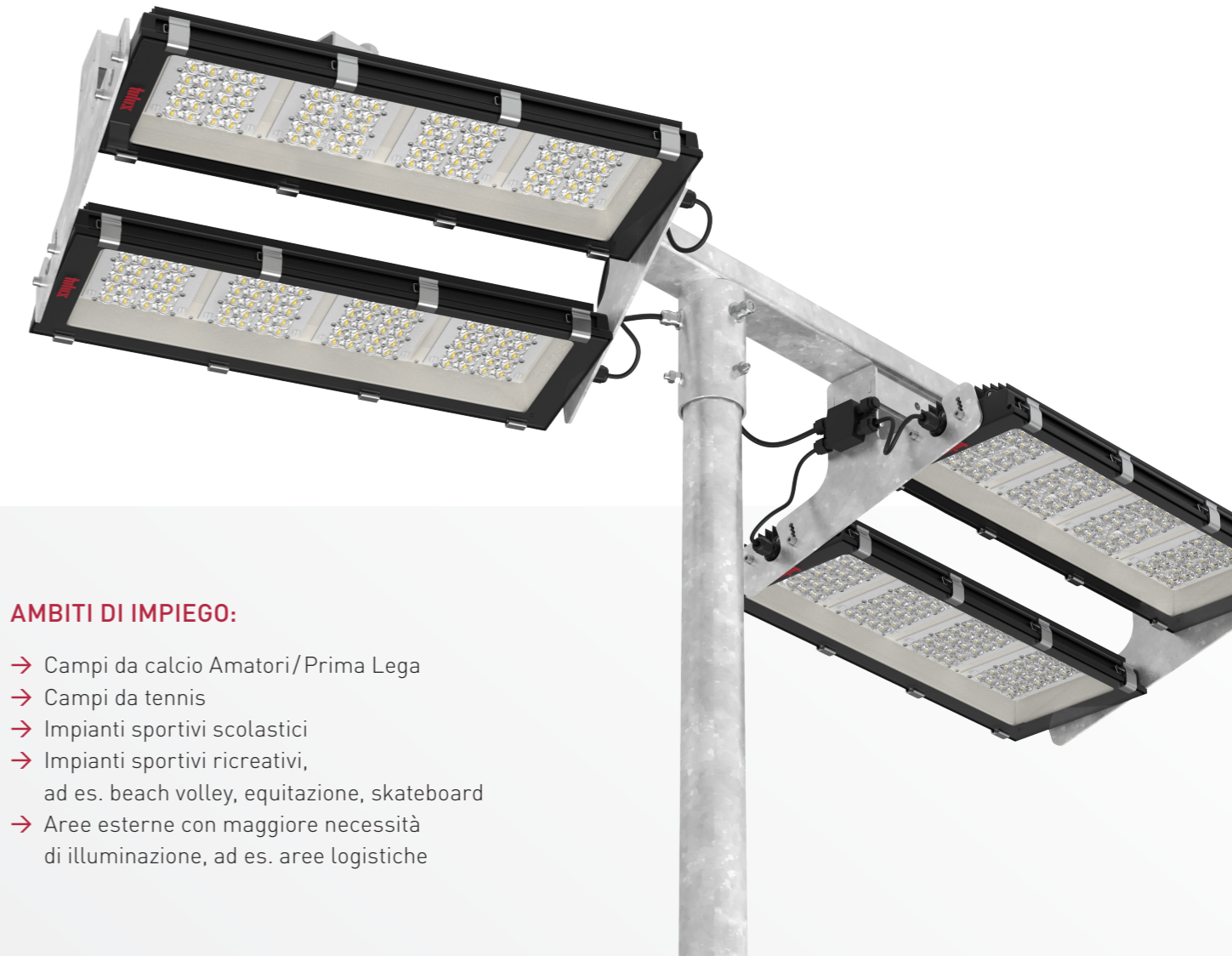

### AMBITI DI IMPIEGO:

- Campi da calcio Amatori/Prima Lega
- Campi da tennis
- Impianti sportivi scolastici
- Impianti sportivi ricreativi, ad es. beach volley, equitazione, skateboard
- Aree esterne con maggiore necessità di illuminazione, ad es. aree logistiche



Angolo di incidenza regolabile

Ruotabile a 360°



### COPRE TUTTI GLI SCENARI DI UTILIZZO NEGLI IMPIANTI SPORTIVI!

Le unità proiettore ruotabili e i moduli regolabili indirizzano con precisione la luce sulle superfici da illuminare.



← Scansionate ora il codice QR per ottenere maggiori informazioni online sui proiettori ad ampia superficie



### ANCHE LE SOVVENZIONI INFLUISCONO SUL CALCOLO DEGLI INVESTIMENTI

Con un risparmio energetico minimo del 30% è possibile usufruire di sostegni finanziari fino a CHF 350 per ogni soluzione di illuminazione sostituita con lampada a scarica ad alta intensità. Scoprite di più sul programma di incentivi LEDforFOOT o richiedete la consulenza dei nostri esperti.

Trovate tutte le informazioni qui:  
[www.LEDforFOOT.ch](http://www.LEDforFOOT.ch)

Esempio di un campo da calcio a Tuggen (SZ): Risultato ottimale: l'area intorno alle porte è stata migliorata a livello illuminotecnico, il campo è illuminato con precisione, l'ambiente circostante rimane al buio.



← Scansionate ora il codice QR per ottenere maggiori informazioni sull'esempio del campo da calcio a Tuggen (SZ)

# MAGGIORE RISPARMIO ECOMFORT PER GLI IMPIANTI SPORTIVI

UN'ILLUMINAZIONE A NORMA  
DI LEGGE RICHIEDE  
UNA PROGETTAZIONE  
PROFESSIONALE.

Partendo dai requisiti di visibilità, diversi a seconda della disciplina sportiva e del tipo di attività (da quella ricreativa a quella agonistica), e tenendo conto della posizione degli spettatori, i gestori di impianti sportivi richiedono un certo livello di flessibilità in termini di illuminazione. In questo modo è possibile adattarsi a diversi scenari di utilizzo e risparmiare abilmente su energia e spese di manutenzione.

## RISPARMIO MEDIO ANNUO

su un periodo di 10 anni / esempio di un campo da calcio in Prima Lega

	Vecchio impianto	Nuovo impianto	Risparmio
Potenza installata (W)	37 440	24 825	
Rendimento luminoso lampade (lm/W)	96,15	111,1	
Energia in CHF	7207	4779	
Manutenzione in CHF	1000	-	
Totale costi operativi in CHF	8207	4779	
<b>Risparmio annuo in CHF</b>		<b>3428</b>	<b>-42 %</b>

Calcolo dei risparmi sull'esempio della ristrutturazione di un campo da calcio in Prima Lega: conversione di un impianto di illuminazione tradizionale in un impianto con tecnologia LED di ultima generazione con proiettori ad ampia superficie RISE, con un prezzo dell'energia elettrica di CHF 0.35/kWh e 550 ore di impiego all'anno.

TULUX AG  
TÖDISTRASSE 4  
CH-8856 TUGGEN  
T +41 55 465 60 00  
F +41 55 465 60 01  
INFO@TULUX.CH

WWW.TULUX.CH



**SLG**   
membro